

caldaia camino mod. SL dx - SL sx

Con antina verticale laterale, apertura ad L sia destra che sinistra



Modello con antina verticale laterale coperto da due brevetti con sistema di apertura ad L sia a sinistra che a destra, in modo da posizionare la caldaia camino nell'angolo con visione del fuoco a tutto campo senza pareti. La particolare struttura (brevettata) della porta a scomparsa è stata progettata per eliminare completamente i problemi dovuti alle dilatazioni termiche ed ha inoltre una opportuna apertura laterale per permettere un'ideale pulizia del vetro. Nuovo design della parte anteriore (facciata) con parte superiore apribile dove sono disposte in ordine le attrezzature necessarie alla pulizia dello scambiatore e all'apertura della porta. Maniglia con inserti in alluminio pressofuso rifiniti con trattamento galvanico, impugnatura anatomica in materiale plastico tecnologico resistente alle alte temperature che evita scottature durante la presa. Pomolo di apertura della serranda di forma anatomica, anch'esso in materiale plastico tecnologico resistente alle alte temperature per evitare scottature.

Particolare sistema di passaggio di un velo d'aria sulla parete interna dell'anta che evita l'affumicamento del vetro. Modello provvisto di produzione di acqua calda sanitaria di serie, vetro ceramico, girarrosto, scivolo per contenimento legna ridisegnato e rinnovato tecnicamente. Tubazione di mandata mezzo manicotto da 42,4 mm, ritorni sia a destra che a sinistra, a seconda dell'utilizzo, e della stessa misura. Tubazione di sicurezza mezzo manicotto da 33,7 mm. Tubazioni di uscita di acqua calda sanitaria con raccordo e tubo di rame da 12 mm. Raccordo di uscita fumi con diametro da 250 mm. Corpo caldaia e facciata anteriore in lamiera decapata di prima scelta con spessori fino a 4 mm di acciaio Fe 360 certificato. Verniciatura con prodotto anticorrosione per il corpo caldaia; verniciatura con polveri poliestere di qualità certificata per la parte anteriore che garantisce un trattamento superficiale anticorrosione ed estetico.

Cassetto per il contenimento e lo svuotamento semplice della cenere provvisto di griglia di areazione per la ripresa dell'aria. Fondo opportunamente sezionato in tre pezzi, con griglia centrale per raccolta cenere, per evitare qualsiasi modificazione dovuta a dilatazioni termiche. Serranda manuale nella parte inferiore, che in posizione aperta porta i fumi direttamente in canna fumaria, in posizione chiusa li costringe a passare attraverso gli alveoli dello scambiatore.

DIMENSIONI mod. SL-dx

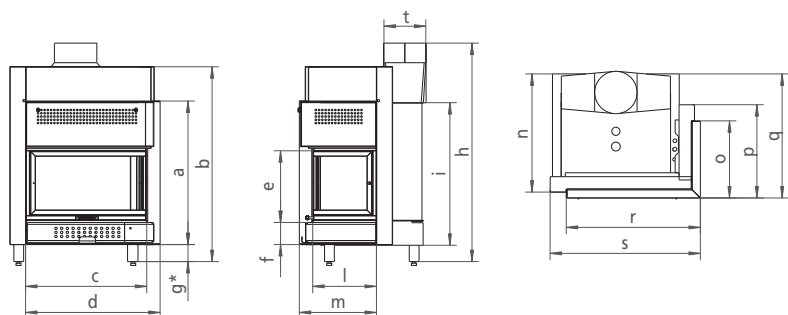

QUOTE IN MILLIMETRI

potenza in Kcal/h	a	b	c	d	e	f	g*	h	i	l	m	n	o	p	q	r	s	t
20.000	880	1190	743	825	440	136	100	1335	874	391	473	725	473	572	761	822	921	250
28.000	990	1300	841	921	508	136	100	1415	950	433	515	804	515	614	840	921	1020	250

* Dimensione massima raggiungibile 270 mm

DIMENSIONI mod. SL-sx

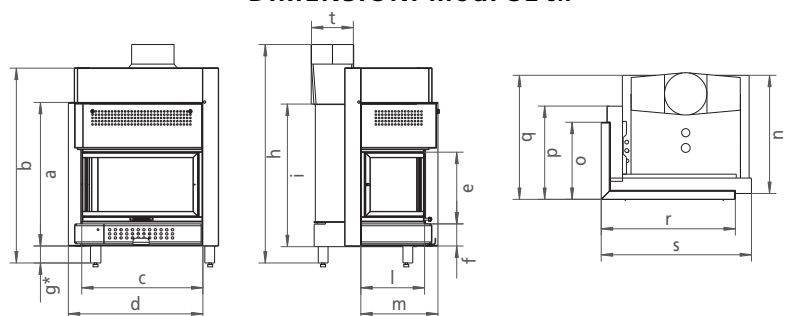

QUOTE IN MILLIMETRI

potenza in Kcal/h	a	b	c	d	e	f	g*	h	i	l	m	n	o	p	q	r	s	t*
20.000	880	1190	743	825	440	136	100	1335	874	391	473	725	473	572	761	822	921	250
28.000	990	1300	841	921	508	136	100	1415	950	433	515	804	515	614	840	921	1020	250

* Dimensione massima raggiungibile 270 mm

POTENZA KW	POTENZA Kcal/h	PESO kg	CONTENUTO ACQUA (in litri)	PRODUZIONE ACQUA CALDA l/h con temperatura caldaia 70°C	VETRI	AUTOPULENTE GIRARROSTO
23,2	20.000	265	65	640	Diatermici refrattari	sì
32,5	28.000	331	82	900	Diatermici refrattari	sì