

caldaia camino mod. SV bifacciale

Con antina verticale a scomparsa e visione del fuoco da entrambi i lati



Visione della facciata opposta alla principale con apertura dell'anta a libro.

Modello antina verticale a scomparsa bifacciale coperto da due brevetti. Questo modello è nato per ambienti separati da una parete, nella quale si voglia posizionare la caldaia camino, oppure nel caso si voglia inserire al centro di una stanza con visione del fuoco da entrambi i lati. E' costituito da una facciata con antina verticale a scomparsa e da una facciata opposta ad antina unica che si apre lateralmente permettendo di caricare la caldaia camino da entrambe le posizioni e di godere del focolare da entrambi i lati. Anche questo modello ha la particolare struttura (brevettata) della porta a scomparsa, progettata per eliminare completamente i problemi dovuti alle dilatazioni termiche ed eventuali difetti di scorrimento causati da accumuli di cenere o da fenomeni corrosivi, ed ha una opportuna apertura laterale che permette anche una idonea pulizia del vetro. Modello provvisto di acqua calda sanitaria di serie, vetro ceramico, girarrosto, scivolo per contenimento legna, accessori.

Tubazioni di mandata con mezzo manicotto da 42,4 mm; ritorni sia a destra che a sinistra, a seconda dell'utilizzo, e della stessa misura. Tubazione di uscita di acqua calda sanitaria con raccordo e tubo di rame da 12 mm. Raccordo di uscita fumi con diametro da 250 mm per le potenzialità 20.000 Kcal/h e 28.000 Kcal/h, diametro da 300 mm per la potenzialità da 40.000 Kcal/h. Corpo caldaia e facciata anteriore in lamiera decapata di 1a scelta con spessori fino a 4 mm di acciaio Fe 360 certificata. Verniciatura con prodotto anticorrosione per il corpo caldaia; verniciatura con polveri poliestere di qualità certificata per la parte anteriore che garantisce idoneo trattamento superficiale sia anticorrosione che estetico. Idoneo cassetto per il contenimento e lo svuotamento semplice della cenere provvisto di griglia di areazione per la ripresa dell'aria. Fondo opportunamente sezionato in tre pezzi con griglia centrale per raccolta cenere, per evitare qualsiasi modificazione dovuta a dilatazioni termiche. Serranda manuale nella parte inferiore che, in posizione aperta, porta i fumi direttamente in canna fumaria, in posizione chiusa li costringe a passare attraverso gli alveoli dello scambiatore.

DIMENSIONI mod. SV bifacciale

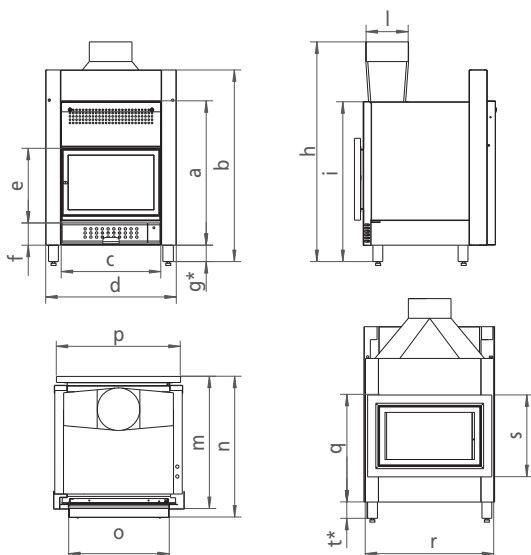

QUOTE IN MILLIMETRI

potenza in Kcal/h	a	b	c	d	e	f	g*	h	i	l	m	n	o	p	q	r	s	t
20.000	880	1168	608	796	455	136	100	1335	975	250	809	859	613	757	876	781	499	99
28.000	1012	1300	707	896	520	136	100	1415	1051	250	888	938	713	857	952	881	564	99
40.000	1064	1415	877	1066	565	136	100	1469	1105	300	909	959	883	1027	1006	1051	608	99

* Dimensione massima raggiungibile 270 mm

POTENZA KW	POTENZA Kcal/h	PESO kg	CONTENUTO ACQUA (in litri)	PRODUZIONE ACQUA CALDA l/h con temperatura caldaia 70°C	VETRI	AUTOPULENTE GIRARROSTO
23,2	20.000	230	64	640	Diatermici refrattari	sì
32,5	28.000	315	78	900	Diatermici refrattari	sì
46,5	40.000	387	93	1200	Diatermici refrattari	sì